

Hnětače těsta Hnětač těsta 40L se šikmo uloženou hnětací vidlicí

POL. #: _____

MODEL #: _____

PROJEKT # _____

SIS # _____

AIA # _____



601994 (BPO45F1)

Hnětač těsta 40 l s hnětací vidlicí v úhlu, 2 rychlosti 45/90 ot/min., vertikální zdvih hnětací hlavy, regulace otáčení mísy. Vč. odnímatelné nerezové 40 l mísy.

Zkrácená specifikace

Položka č. _____

Šikmé uložení hnětací vidlice s 40L mísou. Svařovaná ocelová konstrukce nese hnětací hlavu a odnímatelnou mísu. Průhledné ochranné víko zakrývá mísu po celém obvodu mísy, s otvorem pro bezpečné přidávání surovin a ingrediencí během hnětení. Postupné brždění pro regulaci otáčení mísy. Systém zvedání hnětací hlavy a okamžitým uzamykacím systémem. 2 rychlosti: 45 a 90 ot/min. Hladký dotykový ovládací panel. Timer (0-59 min). K dispozici mobilní podstavec, který se objednává zvlášť. Dodáváno vč. 40L mísy.

Hlavní funkce a vlastnosti

- Svařovaná ocelová konstrukce, která nese hnětací hlavu a odnímatelnou mísu.
- Vhodné pro umístění stůl nebo na mobilní nerezový podstavec, který se objednává zvlášť.
- Průhledné ochranné víko zakrývá mísu po celém obvodu mísy, s otvorem pro bezpečné přidávání surovin a ingrediencí během hnětení.
- Hladký dotykový ovládací panel.
- Systém zvedání hnětací hlavy a okamžitým uzamykacím systémem.
- Odnímatelná mísa.
- Vhodné pro hnětení 4 až 15 kg mouky (6-24 kg těsta) na jednu vsádku.

Konstrukce

- Šikmé uložení hnětací vidlice se 40L mísou.
- 2 rychlosti:
 - první pomalá rychlost (45 ot/min) pro tradiční pomalé hnětení,
 - druhá rychlost (90 ot/min) pro rychlé hnětení.
- Výkon: 880W.
- Index ochrany IP23.

Extra příslušenství

- Mobilní nerezový podstavec. PNC 653017

SCHVÁLENO: _____

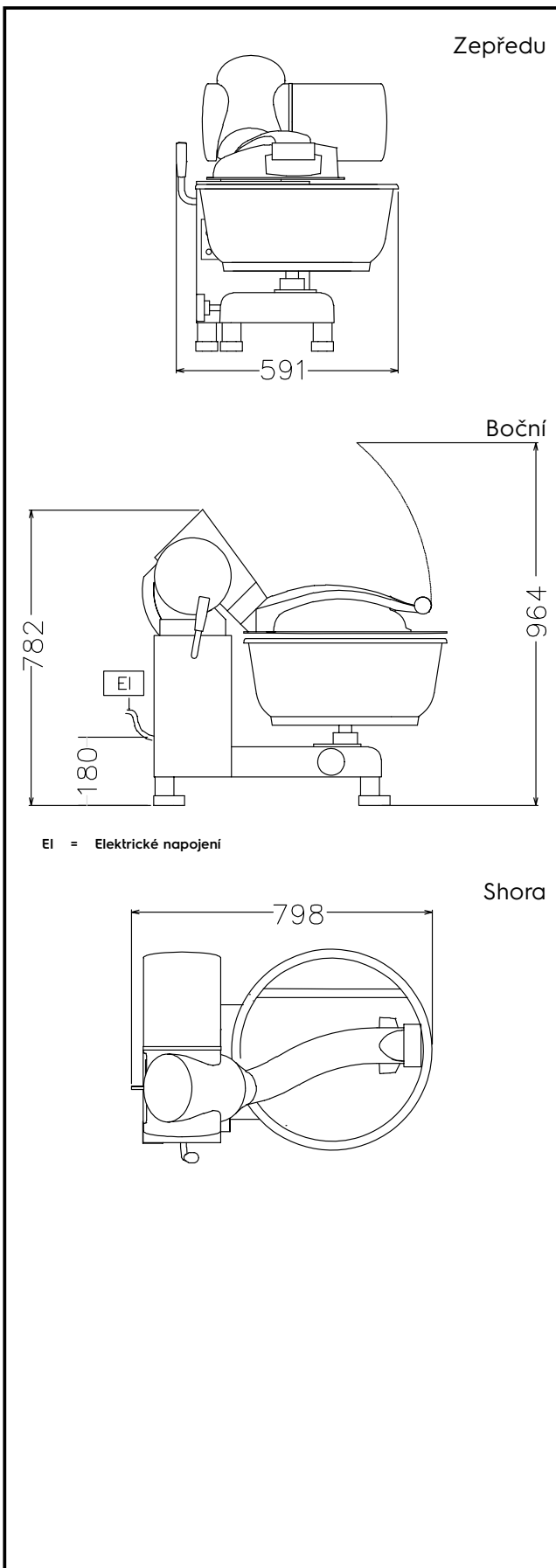

Elektro

Napětí:

601994 (BPO45F1)

200-240 V/1N ph/50/60 Hz

Celkový příkon:

0.75 kW

Hlavní informace

Vnější rozměry, Šířka 591 mm

Vnější rozměry, Hloubka 798 mm

Vnější rozměry, Výška 782 mm

Přepravní váha: 97 kg

Počet rychlostí 2

Rychlost otáček: 45/90 ot/min

Hnětače těsta
 Hnětač těsta 40L se šikmo uloženou hnětací vidlicí

Společnost si vyhrazuje právo provádět změny v produktech bez předchozího upozornění. Všechny informace byly správné v době tisku.